



SET AKTION - XCMG XE20E PRO mit Kabine

Preis: € 26.500,00 exkl. MwSt.

€ 31.800,00 inkl. MwSt.

Lieferkosten auf Anfrage

Kurzbeschreibung

Inkl. Schnellwechsler und Löffelpaket

- Kubota Stage-V Motor
- 15,4 kw
- Hammerfunktion
- Proportional betätigte Abbruch-/Sortfunktion
- Gummiraupen
- Dozerblatt
- Beheizte Kabine mit ROPS/TOPS-Zertifizierung
- 7-Zoll-LCD-Steuerdisplay
- Einstellbare Hilfshydraulik (Druck & Durchfluss)
- Ausziehbares Fahrwerk (990-1300 mm)
- Hydrauliksystem mit variabler Pumpe

Produktbeschreibung

Kabine mit Heizung- Rops-Tops Zertifikat

Zwei proportional gesteuerte Zusatzhydraulik-Kreisläufe (AUX1 & AUX2),

Zusatzhydraulik-Kreislauf AUX1 mit elektrischer Hammerbetrieb-Umschaltung,

Löffelstiel - 1190 mm

Hydraulisch verstellbarer Unterwagen; 990mm-1300mm

Ausstellbares Planierschild

Lasthalteventil am Schild- zuschaltbare Schwimmfunktion

Gummiketten 230mm,

Ergonomisch geformte und positionierte Joysticks mit Daumen Wippschalter

Mehrfarbiges LCD-Display-Tablet Funktion, Telemetrie und Servicefunktion

Hydraulikölmengen der Kreisläufe am LCD-Display einstellbar,
Zylinder-Schutzabdeckungen,
Ansteuerung „Ausleger Schwenken“ vom linken Joystick,
Schiebefenster rechts,
Gefederter Komfortsitz mit atmungsaktivem Gewebebezug mit Automatik-Sicherheitsgurt,
LED-Arbeitsscheinwerfer; zwei vorne,
LED-Arbeitsscheinwerfer unter dem Ausleger,
Rundumleuchte magnetisch,
Gut zugängliche Zurrösen, vorn am Ober-, hinten am Unterwagen,
Radio mit Bluetooth und USB
separater Batterie-Hauptschalter,
Rundumwarnleuchte.

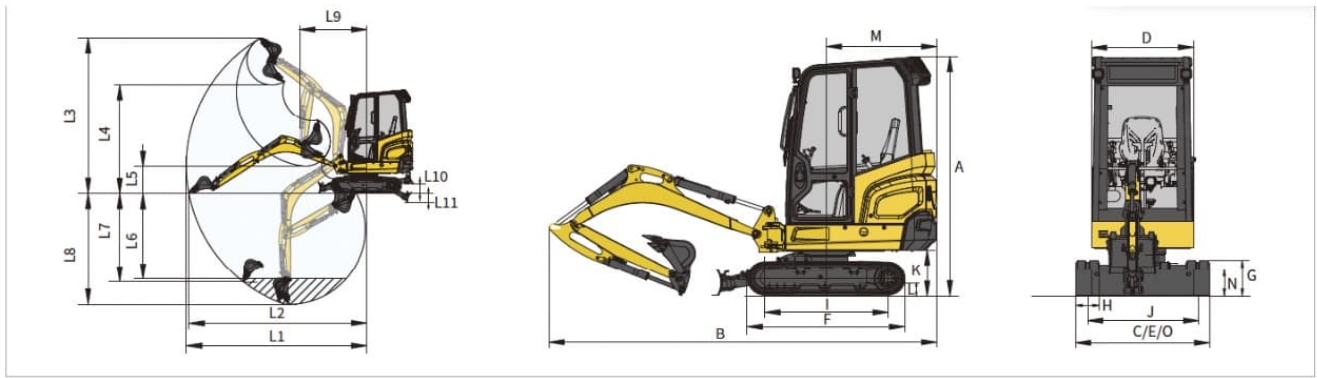

Positionsinhalt	Einheit	Parameter
Arbeitsbereich		
L1	mm	Maximale Reichweite 4120
L2	mm	Maximale Reichweite am Bodenniveau 4070
L3	mm	Maximale Grabhöhe 3620
L4	mm	Maximale Entladehöhe 2560
L5	mm	Minimale Entladehöhe 628
L6	mm	8 Fuß Ebene Grabtiefe 2000
L7	mm	Maximale vertikale Grabtiefe 2140
L8	mm	Maximale Grabtiefe 2580
L9	mm	Minimaler Schwenkradius 1520
L10	mm	Maximale Hubhöhe des Planierschildes 230
L11	mm	Maximale Schnitttiefe des Planierschildes 230
	-	Ausleger-Schwenkwinkel (links) 75°
	-	Ausleger-Schwenkwinkel (rechts) 60°

Positionsinhalt	Einheit	Parameter
Dimensions		
A	mm	Gesamthöhe 2558
B	mm	Gesamtlänge 3860
C	mm	Gesamtbreite 1300/990
D	mm	Oberwagen-Breite 990
E	mm	Fahrwerksbreite (ausgefahren/eingefahren) 1300/990
F	mm	Kettenlänge 1564
G	mm	Kettenhöhe 346
H	mm	Standard-Kettenplattenbreite 230
I	mm	Ketten-Radstand 1230
J	mm	Kettenspurweite (ausgefahren/eingefahren) 1070/760
K	mm	Gegengewicht-Bodenfreiheit 449
L	mm	Min. Bodenfreiheit 148
M	mm	Heckschwenkradius 1100
N	mm	Planierschildhöhe 260
O	mm	Planierschildbreite (ausgeklappt/eingeklappt) 1300

Positionsinhalt	Einheit	Parameter
Betriebsgewicht		
	kg	2150
Motor		
Motormarke/-modell	-	Kubota/D1105
Nennleistung/Drehzahl	kW/rpm	15,4/2400
4-Takt	-	✓
Wassergekühlt	-	✓
Hub	mm	78,4
Zylinderbohrung	mm	78
Anzahl der Zylinder	-	3
Maximales Drehmoment/Drehzahl	N · m/rpm	70,3/1600
Hubraum	L	1,123
Ölkapazität		
Kraftstofftankkapazität	L	25
Hydrauliköltankkapazität	L	20
Kette		
Standard-Kettenplattenbreite	mm	230
Anzahl der Laufrollen (pro Seite)	-	3
Anzahl der Stützrollen (pro Seite)	-	1
Kabinenstandard		
ISO 12117: 1997 (TOPS)	-	✓
ISO 3471: 2008 (ROPS)	-	✓

Positionsinhalt	Einheit	Parameter
Hydrauliksystem		
Hauptpumpe	-	Eine variable Pumpe
Maximale Durchflussrate des Hauptsystems	L/min	64,4
Hauptsystemdruck	MPa	24,5
Steuersystemdruck	MPa	3,5
Fahrssystemdruck	MPa	23
Schwenksystemdruck	MPa	11
Hauptleistung		
Fahrgeschwindigkeit (hoch/niedrig)	km/h	4,0/2,5
Schwenkgeschwindigkeit	r/min	8,5
Maximales Schwenkdrehmoment	kN · m	2,3
Steigfähigkeit	-	30° (58%)
Spezifischer Bodendruck	kPa	29,4
Schaufel-Grabkraft (ISO)	kN	16
Stiel-Grabkraft (ISO)	kN	8
Maximale Zugkraft	kN	14
Standard		
Auslegerlänge	mm	1810
Stiellänge	mm	1190
Schaufelkapazität	m ³	0,04 <small>(Erdbaugrup-Schaufel)</small>
Optional		
Auslegerlänge	mm	-
Stiellänge	mm	-
Schaufelkapazität	m ³	0,02 0,03 0,06 <small>(Erdbaugrup-Schaufel)</small>

XCMG MINIBAGGER XE20E PRO – KOMPAKTES KRAFTPAKET FÜR DEN PROFESSIONELLEN EINSATZ

Der **XCMG XE20E PRO** ist der Minibagger für Profis, die Leistung, Komfort und Vielseitigkeit verlangen. Dieser kompakte 2-Tonnen-Raupenbagger ist serienmäßig mit einem leistungsstarken

Kubota Stage-V-Motor ausgestattet und eignet sich hervorragend für den Einsatz auf engstem Raum, ohne dabei Kompromisse bei der Leistung oder dem Bedienungskomfort einzugehen. Ideal für Bauunternehmen, Landschaftsgärtner, Bauunternehmer und Installateure.

Einsatzbereiche des XE20E PRO

- Erd- und Fundamentarbeiten in Städten und auf engem Raum
- Garten- und Landschaftsbauarbeiten
- Kabel- und Rohrverlegung (einschließlich Kanalisationsarbeiten)
- Kleine Abbrucharbeiten mit Abbruchhammer oder Sortiergreifer
- Arbeiten auf Campingplätzen, Ställen, Bauernhöfen und Höfen

Ob Sie auf dem Bau, in der Infrastruktur oder auf der grünen Wiese arbeiten: der XE20E PRO passt überall hin.

- **Hohe Leistung im kompakten Format** Dank des ausfahrbaren Unterwagens arbeiten Sie sowohl auf weitem Gelände als auch in engen Situationen stabil.
- **Ausgezeichneter Fahrerkomfort** Beheizte Kabine und übersichtliches LCD-Display sorgen für angenehmes und sicheres Arbeiten.
- **Einsatzbereite Anbaugeräte** Dank der einstellbaren Zusatzhydraulik ist der XE20E PRO bereit für Abbruchhammer, Greifer, Bürste oder Rüttelplatte.
- **Niedrige Emissionen, hohe Effizienz** Der kraftstoffsparende Kubota-Motor erfüllt die strenge Stufe-V-Norm – ideal für innerstädtische und nachhaltige Arbeiten.